

2019

JÍZDNÍ KOLA



APACHE[®]
BICYCLES



APACHE[®]
BICYCLES

www.apache-bike.cz    #apache.bicycles

V prvním roce jednadvacátého století se začala psát historie značky Apache. Ta na sebe poprvé významněji upozornila v roce 2003, když světu představila juniorského Mistra světa Jaroslava Kulhavého. V sedmi letech své existence se již zavedená značka Apache pustila do vývoje elektrokol, jimž v té době věřil málokdo. Dnes Apache patří mezi největší výrobce ve střední Evropě a stal se prakticky synonymem pro slovo elektrokolo. V průběhu dalšího desetiletí značka rostla, sílila a vzkvétala. Výrazný zápis do cyklistické historie se značce Apache podařil v roce 2017, kdy vybudovala vlastní továrnu na montáž jízdních kol a elektrokol. Tímto nadčasovým krokem se Apache Bicycles zařadil mezi velké evropské výrobce kol.

Je tu rok 2019, značka slaví osmnáctiny a vstupuje do dospělosti. Pro letošní sezónu Apache přichystal spoustu výrazných novinek. Zcela nové rámy mají horská kola Tuwan a dámské modely Yamka, nové jsou také lehké dětské modely Waya a Tuari, zaměřené i na mladé závodníky. V segmentu elektrokol pak budou zcela nepřehlédnutelné modely Quruk, Hupahu a Tuwan s bateriemi integrovanými do spodní rámové trubky. Tou největší novinkou pak jistě bude zcela nový model Payat s česko-japonským motorem Comp Drive, který útočí na hmotnostní rekordy mezi elektrokoly. Nových modelů jízdních kol a elektrokol je celkem 61, což je na meziroční obměnu modelů číslo zcela nevídané a jedná se prakticky o renesanci značky.

Při vývoji a výrobě jízdních kol a elektrokol se společnost Apache Bicycles zaměřuje především na jejich dokonalou funkčnost a absolutní spolehlivost. Důraz klade na preciznost montáže i kvalitu používaných komponentů. Většina dílů pochází od renomovaných výrobců jako jsou Shimano, SR Suntour, Rock Shox, Bosch nebo Ergon. Obrovský důraz je kladen také na vzhled kol a jak na zákazníky působí. V tomto směru tedy letos Apache přichází se zcela novým designem a netradičními názvy jednotlivých modelů.

Kolekci Apache Bicycles pro rok 2019 tvoří 25 modelů horských, krosových a dětských jízdních kol a 80 různých variant elektrokol. Vše od základních městských modelů až po špičkově vybavená horská elektrokola. Najít si to ideální jízdní kolo či elektrokolo podle svých očekávání a potřeb by mělo být celkem snadné.

Apache Bicycles



KOLA S PŘÍBĚHEM

Apache není jen značka jízdních kol a elektrokol, Apache to jsou i lidé a jejich příběhy. Se zajímavými lidskými příběhy pracuje charitativní projekt Apache mění život, jehož prostřednictvím se snažíme pomoci lidem s pohnutými životními osudy. Apache Bicycles spolupracuje také s organizací Cesta za snem, která pomocí mnoha sportovních a kulturních akcí podporuje zdravotně handicapované v jejich cestě životem. Součástí spolupráce s Apache Bicycles jsou také ambasadoři. Sportovci, umělci i odvážní cestovatelé, zajímaví mladí lidé, kteří mají co říci a jejichž životní příběhy dokáží motivovat nás ostatní k ještě lepším výkonům.



Nikdo ze zdravých lidí si nedokáže představit, jaké to je nemoci usednout do sedla svého milovaného kola a vyrazit si jen tak na projížďku, na kole do práce nebo s rodinou na výlet. Projekt Apache mění život každoročně shromažďuje desítky příběhů handicapovaných a nemocných lidí, ze kterých poté za pomoci patronů projektu Heřmana Volfa a Tomáše Hauptvogela, vybere tři účastníky, kterým kolo na dobu třech měsíců zapůjčí. Účastníci projektu poté posílají své zážitky a příběhy z cest společně s fotografiemi, a ty průběžně zveřejňujeme na našich internetových stránkách. Po uplynutí zkušební doby a splnění všech podmínek akterům projektu kola slavnostně předáme a darujeme.

Ročník 2018 byl velmi úspěšný. Pan Jiří se od mládí potýká s degenerativním onemocněním páteře, ke kterému se přidalo astma a následně se rozvinul metabolický syndrom.

Jiří měl problém udýchat i sebemenší chůzi. Na elektrokole se konečně mohl podívat na místa, na která jezdil ještě za plného zdraví.

Paní Olga od mala trpí problémy s klouby dolních končetin a páteře, což jí stěžuje chůzi. Onemocněla lymfskou boreliózou, a proto bylo nemyslitelné jezdit na klasickém jízdním kole díky snížení výkonnosti a velké únavě. S elektrokolem se udržuje v mnohem lepší kondici a dopřává si tak každodenní pohyb, který ve svém stavu potřebuje.

Třetí účastníci Martinu sužuje vzácná choroba, McCune – Albrightův syndrom, který se vyznačuje třemi hlavními příznaky: nahrazení částí kostí vazivem, kožními skvrnami a předčasnou pubertou. Martina se tak neustále potřebuje udržovat v dobré fyzické kondici, a to se jí díky našemu elektrokolu stále daří, a dokonce se zdravotní stav jejích kostí zlepšuje.

Dalšími, kterým Apache změní život, můžete být letos třeba právě vy!



Nezisková organizace Cesta za snem se snaží pomoci lidem, kteří po těžkém úraze zůstali upoutáni na invalidní vozík. Parta kolem Heřmana Volfa věří, že nejlepší obranou proti smutku a trudomyslnosti je aktivní životní styl plný sportu, dobrých přátel a nových zážitků. Pomocí mnoha různorodých projektů Cesta za snem motivuje handicapované k tomu, aby si každý den užívali naplno, jak nejlépe umí. Sportovní, zážitkové i společenské akce jsou určeny nejen pro handicapované, ale i pro širokou veřejnost. Zúčastnit se může každý bez rozdílu.

Hnacím motorem pro organizaci Cesta za snem je její předseda Heřman Wolf. Vše začalo před dvanácti lety, kdy si Heřman při nočním lyžování nešťastně poranil páteř. Už v nemocnici se rozhodl, že se nevzdá, vrátí se zpátky do života a do roka a do dne znovu sjede kopec, kde se mu osudný úraz stal. Splněné předsevzetí jej nakoplo k dalším projektům. S nadšením se vrhl na lyže, plavání, potápění i jachting. Nejvíce mu ale učarovalo kolo s ručním pohonem, takzvaný handbike, na kterém procestoval podstatnou část Evropy. Založení organizace Cesta za snem na sebe nenechalo dlouho čekat.



Apache Bicycles s Cestou za snem spolupracuje na mnoha projektech. Jedním z nich v letošním roce bylo dostat handbiky na spínací jednotky a pomoci tak v první fázi po nemoci nebo úraze co nejvíce lidem. V rámci spolupráce se nám podařilo i elektrifikovat handbiky pro nemocnou Petru. Ta má tak šanci usednout znovu do sedla kola. Tento jedinečný projekt tak otevírá brány dalším nemocným lidem, kteří nemohou usednout na klasické elektrokolo, ale zároveň také nezvládají svojí vlastní silou rozpožhybat handbike.



Apache organizaci Cesta za snem dlouhodobě podporuje a jinak tomu nebude ani v sezóně letošní. Jako jeden z partnerů spolupracujeme na všech projektech této organizace a řady z nich se také aktivně účastníme.

Cesta za snem je také úzce propojena s projektem Apache mění život, ve kterém se společně snažíme pomoci lidem s těžkými životními příběhy.

NA KOLE PŘES AFRIKU



Tadeáš Šíma, rodák z Prachatic, je nadšeným cyklocestovatelem a dobrodruhem. Na svou poslední velkou cestu se vydal 15. 11. 2017 z marockého Tangeru, kde ho v tento moment čekala cesta dlouhá 13.000 km napříč západním pobřežím Afriky, skrz 15 států. Své putování přes hory, pouště, oázy, džungle a savany završil 20. 6. 2018 v jihoafrickém Kapském městě. Společnost mu po celou dobu dělalo sériové horské kolo Apache Hawk A5 s hliníkovým rámem, přední odpruženou vidlicí a devětadvacetipalcovými zapletenými koly. Nejvíce se Tadeášovi líbilo v Angole, Kongu a Gabonu. Jeho velké přání potkat slona ve volné přírodě se mu poštěstilo téměř na konci své cesty, v národním parku Etosha v Namíbii.

Cestování je jeho vášní, a kromě zmíněné Afriky procestoval státy západní Evropy, Balkán a Asii. Nyní se Tadeáš účastní přednášek, na kterých se dělí o své zážitky z cest. Do Afriky se ale letos v sedle Apache chystá vrátit! Obrovskou motivací pro něj jsou sloni a boj s pytláky, do kterého by se rád angažoval. My se budeme opět těšit na spoustu dechberoucích zážitků, které na Tadeáše v Africe čekají.

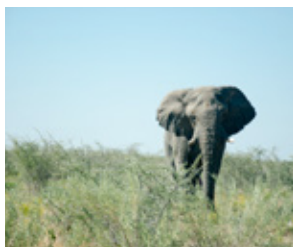

VELIKOST RÁMU

Doby, kdy se čekaly fronty na favorita a lidé brali jakoukoli velikost i barvu, jsou dávno pryč. V dnešní době si každý může vybrat to pravé kolo podle svých představ a jízdního stylu. Které kolo to nakonec bude, záleží v první řadě na těchto parametrech:

- převažující terén, kde na kole budeme jezdit
- jak rychle budeme chtít jezdit
- naše tělesné proporce
- vzhledové preference

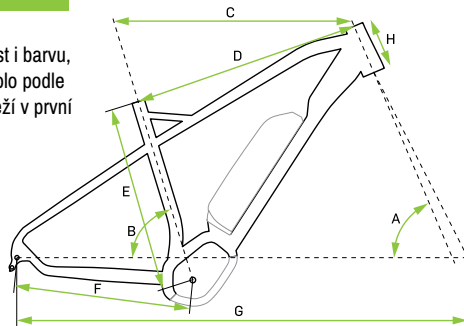

Jízdní kola i elektrokola se v základu dělí na silniční, horská, krosová, městská, skládací a dětská.

Musíme se tedy rozhodnout, zda chceme kolo pro výkonnostní cyklistiku, či poklidné brouzdání krajinou, a dále zda chceme horské kolo do terénu, nebo spíš městské kolo na asfaltové cesty.

Apache nabízí každý model v několika různých velikostech, takže každý zákazník si může vybrat kolo, které mu bude po všech stránkách stoprocentně vyhovovat. Kromě široké nabídky pánských modelů čítá sortiment značky také kola pro ženy, která svou geometrií i osazením respektují stavbu ženského těla a odpovídají potřebám dnešních cyklistek.

Městská kola poskytují především pohodlí a snadný nástup, kola krosová kombinují komfort se sportovním švihem a kola horská patří k nejuniverzálnějším strojům, vhodných do terénu. Tady je dobré si uvědomit, že pokud si vybereme krosové kolo, které je stavěno na vyšší rychlosti, ale budeme mít potřebu se občas svézt i v terénu, je lepší sáhnout rovnou po horském kole. Krosové kolo by jezdec zbytečně hendikepovalo, pokud by potřeboval projet lesem a širší pneumatiky navíc zpříjemní jízdu i po rozbitém asfaltu.

Velikost kol

Na internetu se dozvíme spoustu zaručených rad, jaký rozměr kol je ten ideální. Ve zkratce se dá říci, že standardní horská kola průměru 27,5" jsou obratnější a snáze se roztáčí, hodí se tedy do techničtějšího terénu, zatímco kola většího průměru 29" jsou díky větší rotační energii vhodnější na výkonnostní ježdění. Pokud tedy jezdec bydlí v rovinatém kraji, kde najíždí vyšší objemy kilometrů a jezdí rychle, budou pro něj ideální devětadvacítky, zatímco jezdcům z hornatějších krajů více radosti udělají sedmadvacítky. Teprve poté se rozhodujeme podle výšky jezdce, ale zpravidla platí, že od 185 cm jsou výhodnější devětadvacítky i pro technicky nadané jezdce, neboť dlouhán už rozdíl mezi 27,5" a 29" neřeší tolik, jako jezdec menšího vzrůstu.

Velikost rámu

U výběru správné velikosti existuje tabulka velikostí rámu s ohledem na výšku jezdce. Orientačně se tedy stačí řídit osvědčenými rozměry:

Výška jezdce	Výška rámu v palcích	Velikost rámu	Velikost kol (MTB)
méně než 165 cm	14,5" - 17"	XS - S	27,5"
160 - 175 cm	17" - 19"	S - M	27,5" - 29"
175 - 185 cm	19" - 21"	M - L	27,5" - 29"
185 - 195 cm	21" - 23"	L - XL	29"
více než 195 cm	23"	XL	29"

Ovšem tabulka jezdce nevidí a tudíž nebere v potaz poměr mezi délkou trupu a nohou. Každé kolo má jinak dlouhou horní rámovou trubku, a tak hlavně u hraničních výšek jezdce je důležité si kolo ještě před koupí vyzkoušet. Například jezdci výšky 175 cm budou řešit, zda koupit rám velikosti 17" nebo 19". V prodejně navíc pomohou s odladěním posedu a v případě potřeby mohou i vyměnit představec či sedlovku, čímž se dá posed upravit na míru jezdce.

Pokud nekupujeme své první kolo, pak pomůže i porovnání se svým stávajícím modelem. U každého modelu kol Apache je podrobný náčrt geometrie pro všechny jednotlivé velikosti, takže je snadné porovnat rozměry se stávajícím kolem a podle toho vybrat správnou velikost rámu. Měří se především efektivní délka rámu (vodorovná míra mezi osou přední vidlice a sedlovkou) a výška sedlové trubky.













MTB













29"

TUWAN R1 (29")

-  Alloy 6061 Boost / 17" - 19" - 21"
-  SR Suntour 32 RL- RC Boost 15QLC
-  Shimano SLX M7000 32 z
-  Shimano SLX M7000 / 1 x 11
-  Shimano XT M8000
-
-  Shimano SLX M7000 / 11-46 z
-  Shimano SLX M7000
-  Formula DHT-148S / DC-711
-  Remerx Hurry
-  12,8 kg

33.990 Kč**TUWAN R3** (29")

-  Alloy 6061 Boost / 17" - 19" - 21"
-  SR Suntour Raidon 34 Boost 15QLC
-  SR Suntour Aion 34 z
-  Shimano SLX M7000 / 1 x 11
-  Shimano SLX M7000
-
-  Shimano SLX M7000 / 11-46 z
-  Shimano Deore M8000
-  Formula DHT-148S / DC-711
-  Remerx Hurry
-  13,3 kg

29.990 Kč**TUWAN A1** (29")

-  Alloy 6061 / 17" - 19" - 21"
-  SR Suntour Raidon RLR 15QLC
-  SR Suntour XCM-AX-D 36/22 z
-  Shimano Deore M8000 / 2 x 10
-  Shimano SLX M7000
-  Shimano Deore M6025
-  Shimano HG500 / 11-42 z
-  Shimano MT400
-  Shimano Deore M8000 / M8010
-  Remerx Rocky Disc
-  13,5 kg

24.990 Kč







TUWAN A3 (29")

-  Alloy 6061 / 17" - 19" - 21"
-  SR Suntour XCR 32 Air LOR 15QLC
-  SR Suntour XCM-AX-D 36/22 z
-  Shimano Deore M6000 / 2 x 10
-  Shimano Deore M6000
-  Shimano Deore M6025
-  Shimano HG500 / 11-42 z
-  Shimano MT400
-  Shimano M4050 / M6010
-  Remerx Rocky Disc
-  13,9 kg

21.990 Kč













TUWAN A5 (29")

-  Alloy 6061 / 17" - 19" - 21"
-  SR Suntour XCR Air LOR
-  SR Suntour XCM-T410 40/30/22 z
-  Shimano Acera M3000 / 3 x 9
-  Shimano Alivio M4000
-  Shimano Acera M2000
-  Shimano HG200 / 11-34 z
-  Shimano MT200
-  Shimano TX505
-  Remerx Rocky Disc
-  15,3 kg

16.990 Kč



TUWAN A7 (29")

-  Alloy 6061 / 17" - 19" - 21"
-  SR Suntour XCM HLO DS
-  SR Suntour XCM-T410 40/30/22 z
-  Shimano Altus M2000 / 3 x 9
-  Shimano Acera M3000
-  Shimano Altus M2000
-  Shimano HG200 / 11-34 z
-  Shimano MT200
-  Shimano TX505
-  Remerx Rocky Disc
-  15,7 kg

14.990 Kč



27.5

TUWAN A3 (27.5)

-  Alloy 6061 / 17" - 19"
-  SR Suntour XCR 32 Air LOR 15QLC
-  SR Suntour XCM-AX-D 36/22 z
-  Shimano Deore M6000 / 2 x 10
-  Shimano Deore M6000
-  Shimano Deore M6025
-  Shimano HG500 / 11-42 z
-  Shimano MT400
-  Shimano M6010 / M4050
-  Remerx Rocky Disc
-  13,5 kg

21.990 Kč













TUWAN A5 (27.5)

-  Alloy 6061 / 17" - 19"
-  SR Suntour XCR Air LOR
-  SR Suntour XCM-T410 40/30/22 z
-  Shimano Acera M3000 / 3 x 9
-  Shimano Alivio M4000
-  Shimano Acera M3000
-  Shimano HG200 / 11-34 z
-  Shimano MT200
-  Shimano TX505
-  Remerx Rocky Disc
-  14,6 kg

16.990 Kč



TUWAN A7 27½"

-  Alloy 6061 / 17" - 19"
-  SR Suntour XCM HLO
-  SR Suntour XCM-T410 40/30/22 z
-  Shimano Altus M2000 / 3 x 9
-  Shimano Acera M3000
-  Shimano Altus M2000
-  Shimano HG200 / 11-34 z
-  Shimano MT200
-  Shimano TX505
-  Remerx Rocky Disc
-  15,1 kg











14.990 Kč



**SPECIAL
SERIES**

WMN







YAMKA R1 29" WMN

-  Alloy 6061 Boost / 16" - 18"
-  SR Suntour Axon 32 RL-RC Boost 15QLC
-  Shimano SLX M7000 32 z
-  Shimano SLX M7000 / 1 x 11
-  Shimano XT M8000
-  -
-  Shimano SLX M7000 / 11-46 z
-  Shimano SLX M7000
-  Formula DHT-148S / DC-711
-  Remerx Hurry
-  12,8 kg

33.990 Kč





YAMKA A3 27 $\frac{1}{2}$ WMN

-  Alloy 6061 / 16" - 18"
-  SR Suntour XCR 32 AIR LOR 15QLC
-  SR Suntour XCM-AX-D 36/22 z
-  Shimano Deore M6000 / 2 x 10
-  Shimano Deore M6000
-  Shimano Deore M6025
-  Shimano HG500 / 11-42 z
-  Shimano MT400
-  Shimano M6010 / M4050
-  Remerx Rocky Disc
-  13,3 kg











21.990 Kč

YAMKA A5 27 $\frac{1}{2}$ WMN

-  Alloy 6061 / 16" - 18"
-  SR Suntour XCR Air LOR
-  SR Suntour XCM-T410 40/30/22 z
-  Shimano Acera M3000 / 3 x 9
-  Shimano Alivio M4000
-  Shimano Acera M3000
-  Shimano HG200 / 11-34 z
-  Shimano MT200
-  Shimano TX505
-  Remerx Rocky Disc
-  14,4 kg

16.990 Kč

YAMKA A7 27 $\frac{1}{2}$ WMN

-  Alloy 6061 / 16" - 18"
-  SR Suntour XCM HLO
-  SR Suntour XCM-T410 40/30/22 z
-  Shimano Altus M2000 / 3 x 9
-  Shimano Acera M3000
-  Shimano Altus M2000
-  Shimano HG200 / 11-34 z
-  Shimano MT200
-  Shimano TX505
-  Remerx Rocky Disc
-  14,9 kg

14.990 Kč























CROSS







MATTO A1

-  Alloy 6061 / 17" - 19" - 21"
-  SR Suntour NCX-D Air RL
-  Shimano Deore T6010 48/36/26 z
-  Shimano Deore M6000 / 3 x 10
-  Shimano Deore T6000
-  Shimano Deore T6000
-  Shimano HG50 / 11-36 z
-  Shimano MT400
-  Shimano TX505
-  Remerx Top Disc
-  13,1 kg

19.990 Kč**MATTO A3**

-  Alloy 6061 / 17" - 19" - 21"
-  SR Suntour NEX RL
-  SR Suntour XCM-T418 48/36/26 z
-  Shimano Altus M2000 / 3 x 9
-  Shimano Alivio T4000
-  Shimano Acera T3000
-  Shimano HG200 / 11-36 z
-  Shimano MT200
-  Shimano TX505
-  Remerx Top Disc
-  14,1 kg

14.990 Kč**MATTO A5**

-  Alloy 6061 / 17" - 19" - 21"
-  SR Suntour NEX
-  SR Suntour XCE-T318 48/36/26 z
-  Shimano Acera M310 / 3 x 8
-  Shimano TX800
-  Shimano TX800
-  Shimano HG200 / 12-32 z
-  Shimano MT200
-  Shimano TX505
-  Remerx Top Disc
-  14,1 kg

12.490 Kč

MATTA A1



- Alloy 6061 / 18"
- SR Suntour NCX-D Air RL
- Shimano Deore T6010 48/36/26 z
- Shimano Deore M6000 / 3 x 10
- Shimano Deore T6000
- Shimano Deore T6000
- Shimano HG50 / 11-36 z
- Shimano MT400
- Shimano TX505
- Remerx Top Disc
- 13,1 kg

19.990 Kč



MATTA A3



- Alloy 6061 / 18"
- SR Suntour NEX RL
- SR Suntour XCM-T418 48/36/26 z
- Shimano Altus M2000 / 3 x 9
- Shimano Alivio T4000
- Shimano Acera T3000
- Shimano HG200 / 11-36 z
- Shimano MT200
- Shimano TX505
- Remerx Top Disc
- 14,4 kg

14.990 Kč



MATTA A5



- Alloy 6061 / 18"
- SR Suntour NEX
- SR Suntour XCE-T318 48/36/26 z
- Shimano Acera M310 / 3 x 8
- Shimano TX800
- Shimano TX800
- Shimano HG200 / 12-32 z
- Shimano MT200
- Shimano TX505
- Remerx Top Disc
- 14,1 kg

12.490 Kč





KIDS













WAYA X 27²/₈"

-  Alloy 6061 / 13,8"
-  SR Suntour XCR Air LOR
-  SR Suntour Zeron 30 z
-  Shimano Deore M6000 / 1 x 10
-  Shimano Deore M6000
-  -
-  Shimano HG500 / 11-42 z
-  Shimano MT200
-  Shimano TX505
-  Remerx Rocky Disc
-  13,1 kg

15.990 Kč



WAYA 27²/₈"

-  Alloy 6061 / 13,8"
-  SR Suntour XCT HLO
-  Wheeltop 32 z + kryt
-  Shimano Acera M310 / 1 x 8
-  Shimano TX800
-  -
-  Shimano HG31 / 11-34 z
-  Shimano MT200
-  Shimano TX505
-  Remerx Rocky Disc
-  13,8 kg

11.990 Kč





TUARI X 24"

-  Alloy 6061 / 11,8"
-  Pevná Alloy
-  Wheeltop 32 z + kryt
-  Shimano Altus M2000 / 1 x 9
-  Shimano Acera M3000
-  -
-  Shimano HG200 / 11-34 z
-  V-brake
-  KT A55F / KT AZER
-  Remerx Dragon Line 719
-  9,7 kg

9.990 Kč













TUARI (24")

-  Alloy 6061 / 11,8"
-  SR Suntour XCT JR
-  Wheeltop 32 z + kryt
-  Shimano Acera M310 / 1 x 8
-  Shimano TX800
-
-  Shimano HG31 / 11-34 z
-  V-brake
-  KT A55F / KT AZER
-  Remerx Dragon Line 719
-  11,8 kg

8.490 Kč









YUMA (20")

-  Alloy 6061 / 9,8"
-  Pevná
-  Prowheel 36 z + kryt
-  Shimano Revoshift RS35 / 1 x 6
-  Shimano Tourney FT35
-
-  Shimano TZ500 / 14-28 z
-  V-brake
-  KT A55F / KT A52R
-  Remerx RMX 21
-  9,2 kg

6.490 Kč



CIQUALA (16")

-  Alloy 6061 / 8,7"
-  Pevná
-  Prowheel 28 z + kryt
-
-
-
-  16T
-  V-brake
-  KT 103 / KT 305 Torpédo
-  Remerx RMX 21
-  8,6 kg

5.490 Kč





JÍZDNÍ KOLA

	Rám		Kazeta
	Vidlice		Brzdy
	Klíky		Náboje P / Z
	Řazení		Ráfky
	Přehazovačka		Hmotnost
	Přesmykač		